

# VDO Öldruck



## Montageanleitung

Druckanzeiger

Pressure Gauge

Manomètre

Manómetro

VDO cockpit vision

999 161 011

9/95 A

5/96 B

1-4 1



### Sicherheitshinweise

Vor Beginn der Arbeiten ist der Minuspol der Batterie abzuklemmen, da sonst Kurzschlußgefahr besteht. Kurzschlüsse können Kabelbrände, Batterieexplosionen und Beschädigungen an anderen elektronischen Speichersystemen verursachen. Bitte beachten Sie, daß beim Abklemmen des Minuspol der Batterie alle flüchtigen elektronischen Speicher die eingegebenen Werte verlieren und neu programmiert werden müssen.

Bei den notwendigen Arbeiten an den Motoren besteht Verletzungsgefahr. Bei Arbeiten mit laufendem Motor können schwere Verletzungen, insbesondere Quetschungen oder Verbrennungen auftreten.

Tragen Sie keine weiten Kleidungsstücke!

Stellen Sie sicher, daß kein unbeabsichtigter Motorstart während der Arbeiten ausgeführt werden kann!

Beim Einbauort des Gerätes auf den nötigen Freiraum hinter der Einbauöffnung achten. Einbauöffnung mit Bohrer vorbohren und mit Loch- oder Stichsäge fertigstellen (auf die Sicherheitshinweise der Handwerkzeughersteller achten).

### Safety instruction

Prior to the actual installation work, the negative pole of the battery must be disconnected, since otherwise there is danger of creating short circuits. Short circuits can cause cable fires, battery explosions, and damages in other electronic storage systems. When disconnecting the negative pole of the battery, please note that all the volatile electronic memories will the values entered and must therefore be programmed again.

Danger of sustaining injuries exists when required work on the engines is being carried out. When work on the running engine is being carried out, serious injuries, especially bruises and burns, can be sustained.

Do not wear loose-fitting clothes!

Make sure that the engine cannot be started unintentionally while work is being carried out!

For the installation location of the equipment unit, make sure that sufficient clearance is provided behind the installation opening. Use a drill to pre-drill the installation opening and complete the opening using a compass saw or piercing saw (observe the safety instructions of the hand tool manufacturer).

### Consignes de sécurité

Avant le début des travaux, le pôle moins de la batterie doit être défait; dans le cas contraire, il y a risque d'un court-circuit. Les courts-circuits peuvent provoquer des incendies de câbles, des explosions de batteries et des endommagements sur d'autres systèmes de mémorisation électronique. Veuillez tenir compte que toutes les mémoires électroniques volatiles perdent leurs valeurs lorsque le pôle moins est défait sur la batterie; ces valeurs doivent être reprogrammées par la suite.

Les travaux qui doivent être effectués sur les moteurs sont liés à des risques de blessures. Lorsque le moteur tourne, de graves blessures peuvent se produire, notamment des écrasements ou des brûlures.

Ne portez pas de vêtements lâches!

Veillez vous assurer que le moteur ne puisse pas être involontairement démarré lorsque vous effectuez des travaux!

A l'emplacement prévu pour l'appareil, veuillez respecter l'espace nécessaire derrière l'ouverture de montage. Prépercez l'ouverture de montage avec une perceuse et terminez-la avec une scie à guichet (tenir compte des consignes de sécurité du fabricant de la scie).

### Advertencias sobre la seguridad

Antes de empezar con los trabajos desemborne el polo negativo de la pila, ya que, sino, existe el peligro de cortocircuitos. Los cortocircuitos pueden hacer que se queme el cable, producir explosiones de la pila y daños de otros sistemas acumuladores electrónicos. Tenga en cuenta que al desembornar el polo negativo de la pila todas las memorias electrónicas volátiles pierden los valores entrados y tienen que programarse de nuevo.

Al hacer los trabajos necesarios en los motores existe el peligro de lesiones. Al trabajar con el motor en marcha pueden producirse graves lesiones, especialmente magulladuras o quemaduras.

¡No lleve prendas anchas!

¡Asegúrese que durante los trabajos no pueda arrancarse el motor involuntariamente!

Respecto al lugar de empotrado del aparato, tenga en cuenta que haya suficiente espacio libre detrás de la abertura de montaje. Taladre previamente la abertura de montaje y termínala con un serrucho de calar o de puñal (considere las advertencias de seguridad de los fabricantes de las herramientas).

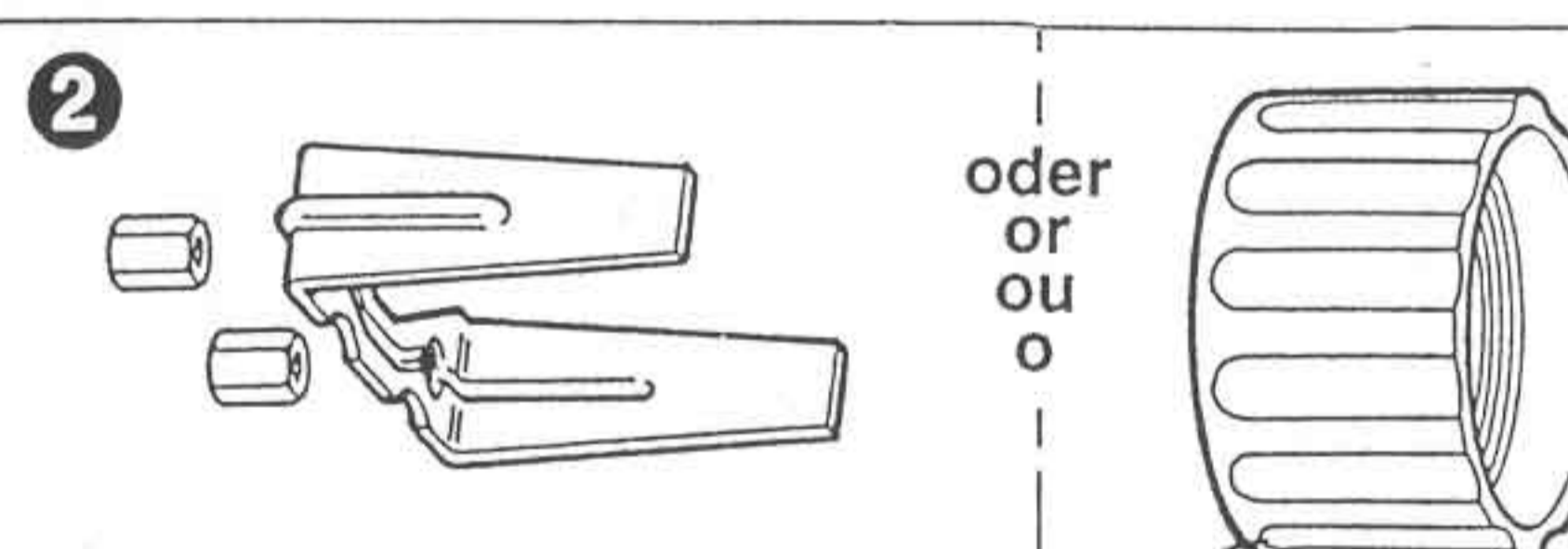
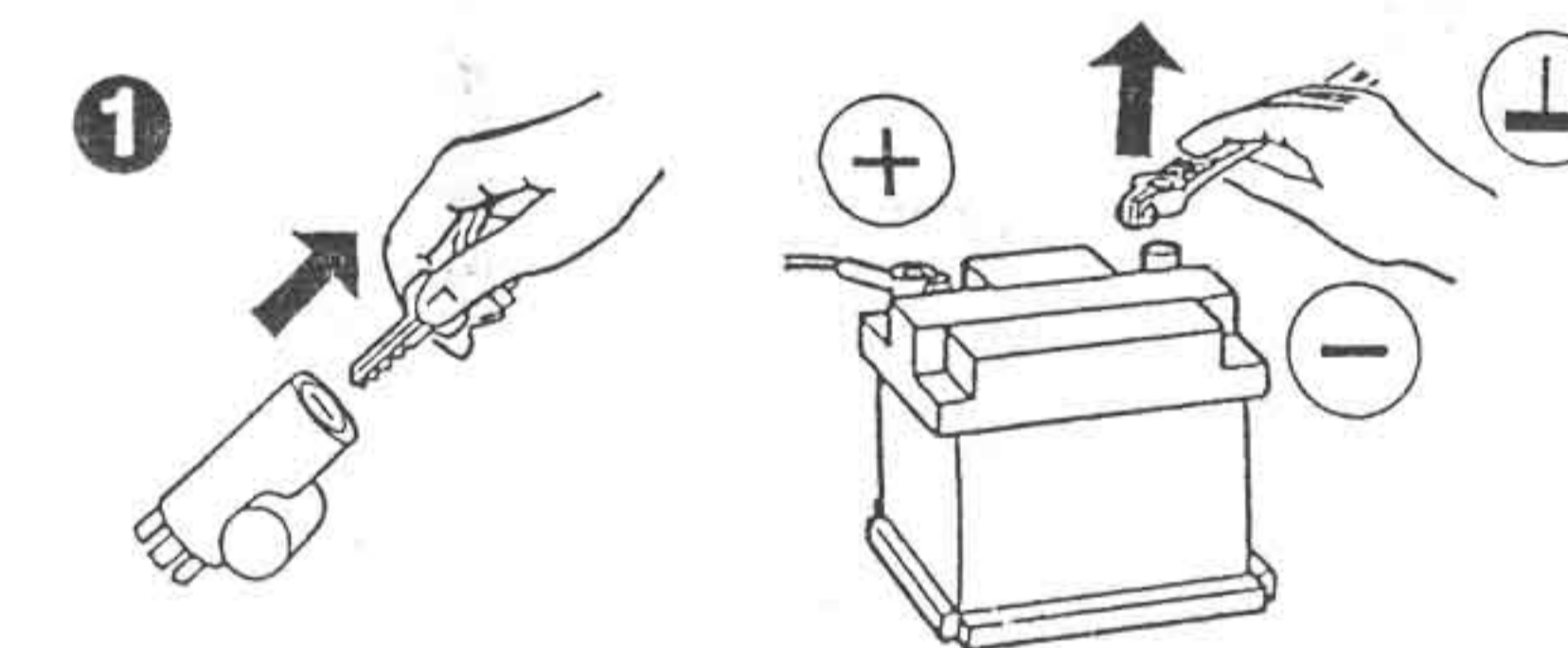
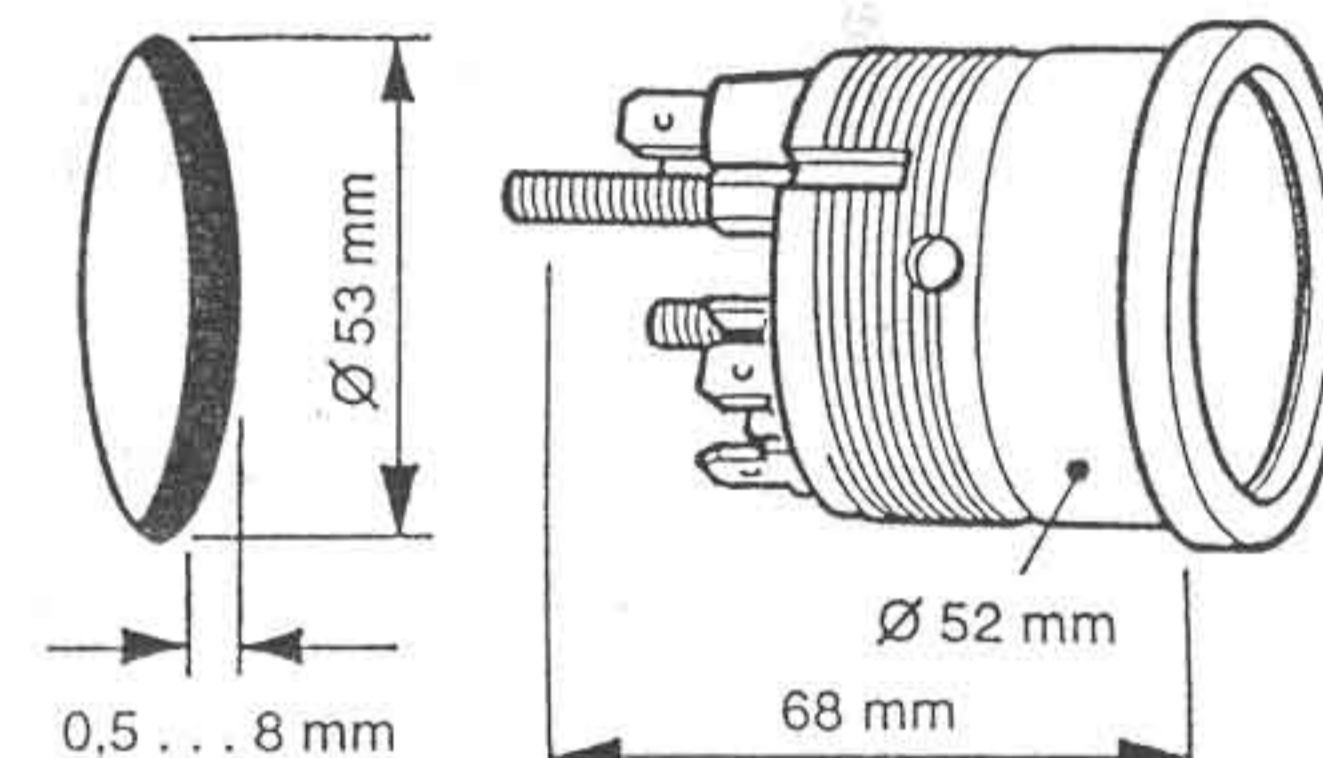
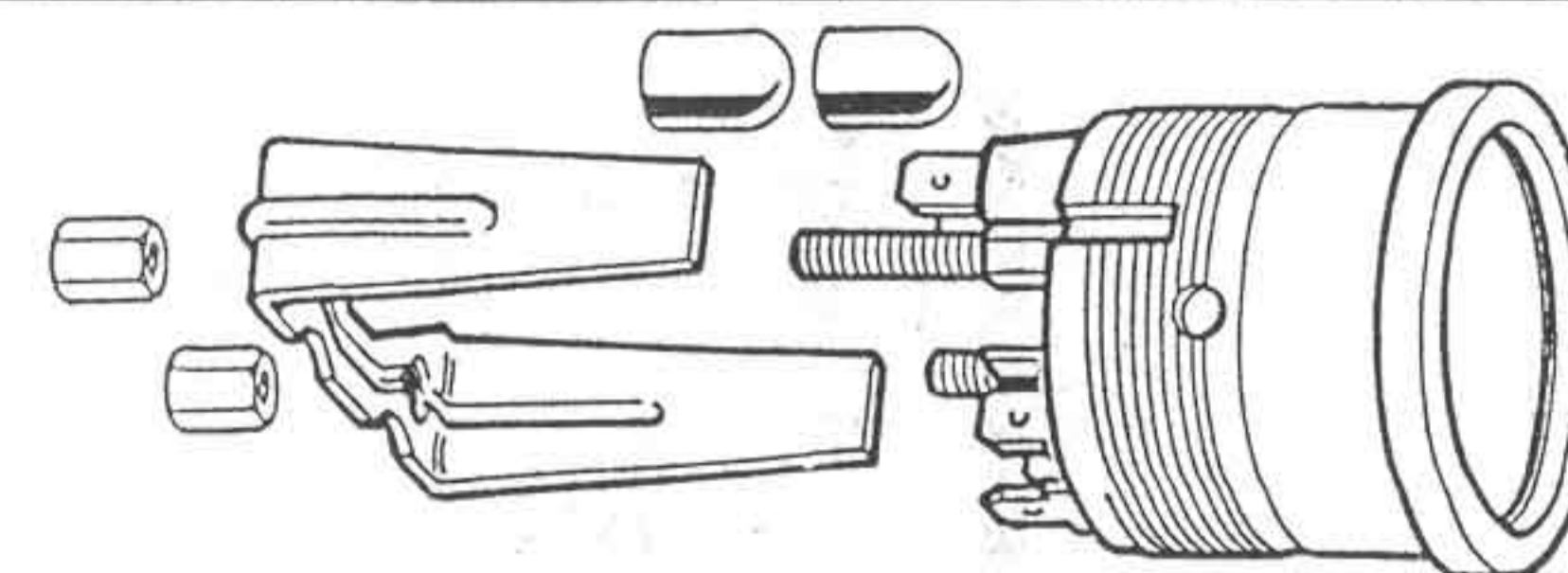

Bestell-Nr., référence no.  
order no., N° de pedido

800 005 015

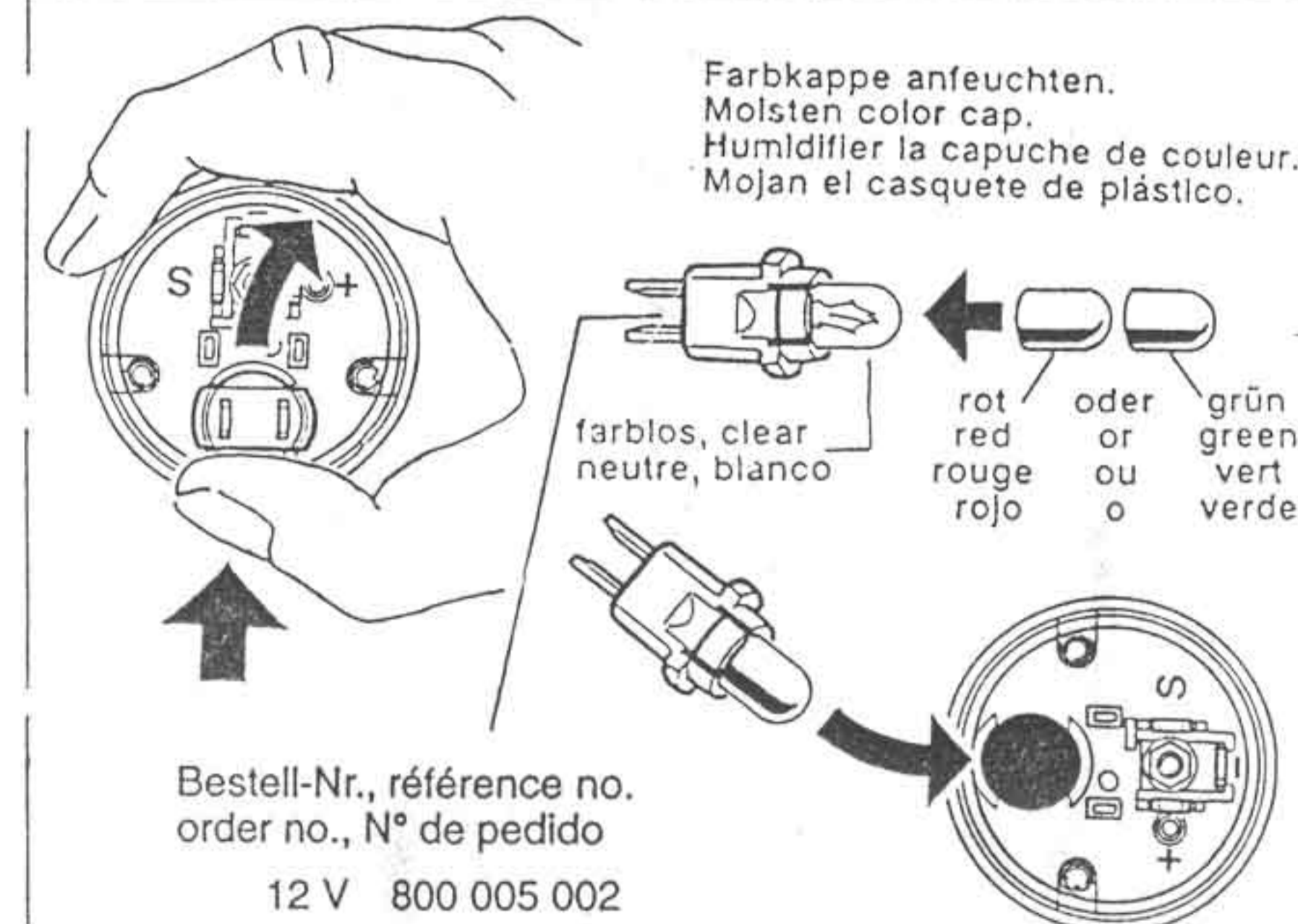
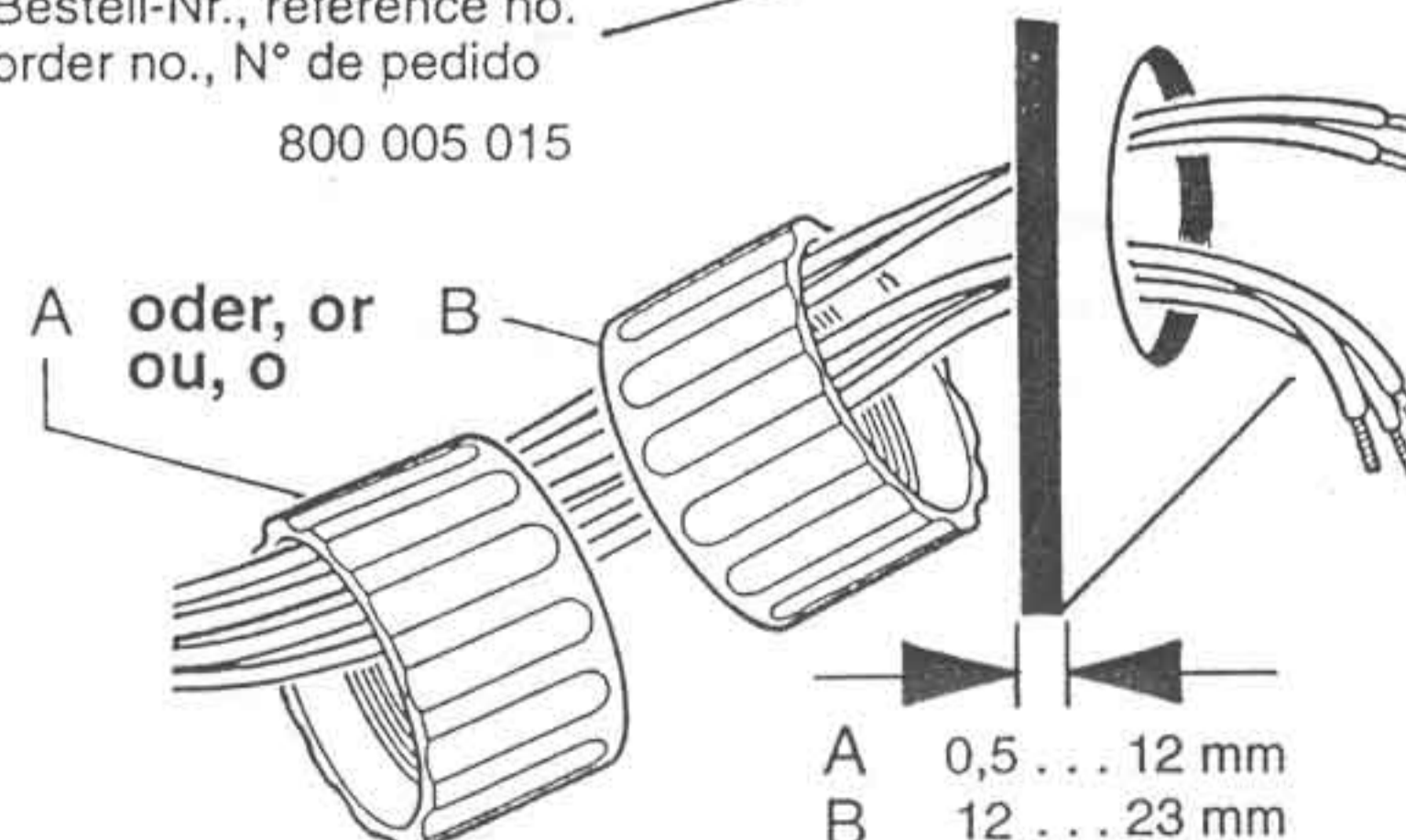

Bestell-Nr., référence no.  
order no., N° de pedido

12 V 800 005 002

Le produit est uniquement destiné à être utilisé dans les véhicules reliés à la terre (exception: motos). El producto puede usarse sólo en vehículos conectados a tierra (excepción: motocicletas).  
 Das Produkt ist nur für den Einsatz in erdgebundenen Fahrzeugen (ausgenommen Motorräder) zu verwenden. The product is designed to be used in earth-bound vehicles only (exception: motorcycles).

Druckanzeiger

Pressure Gauge

Manomètre

Manómetro

VDO cockpit vision

999 161 011

9/95 A

5/96 B

1 - 4 2

3

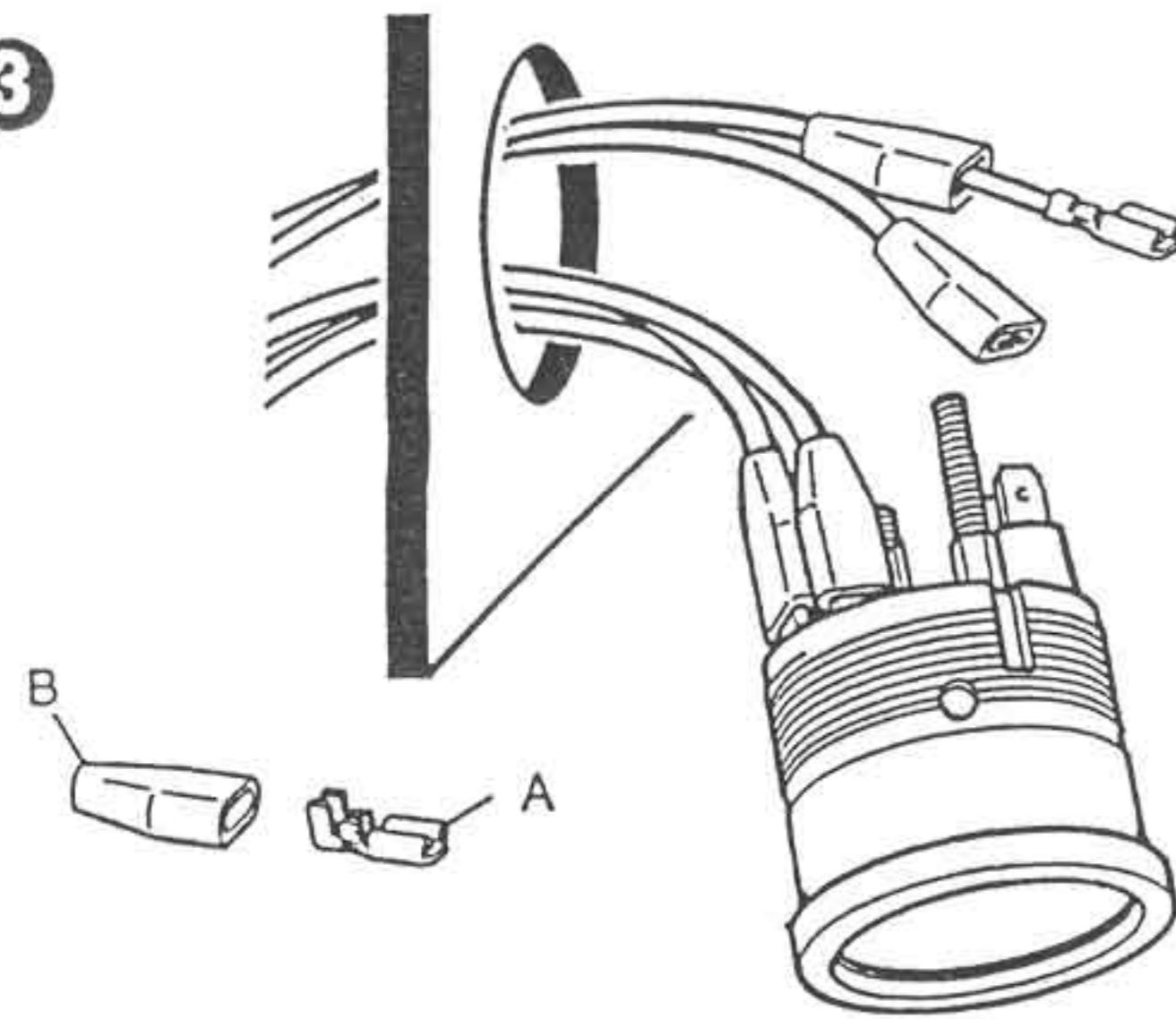

Bestell-Nr., référence no.  
order no., N° de pedido

A: X11.000/002/021  
B: 89 307 005

4

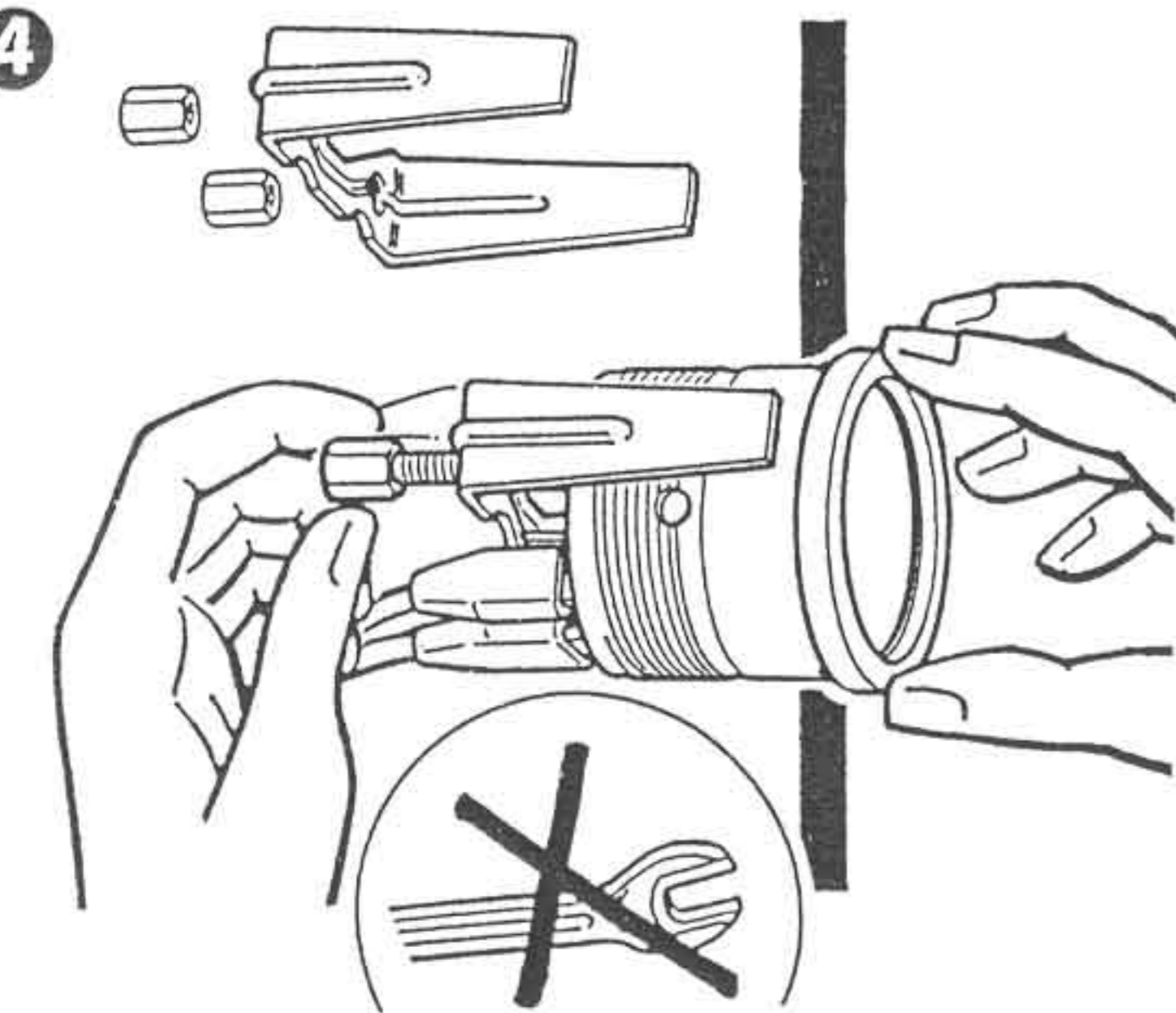

oder, or  
ou, o

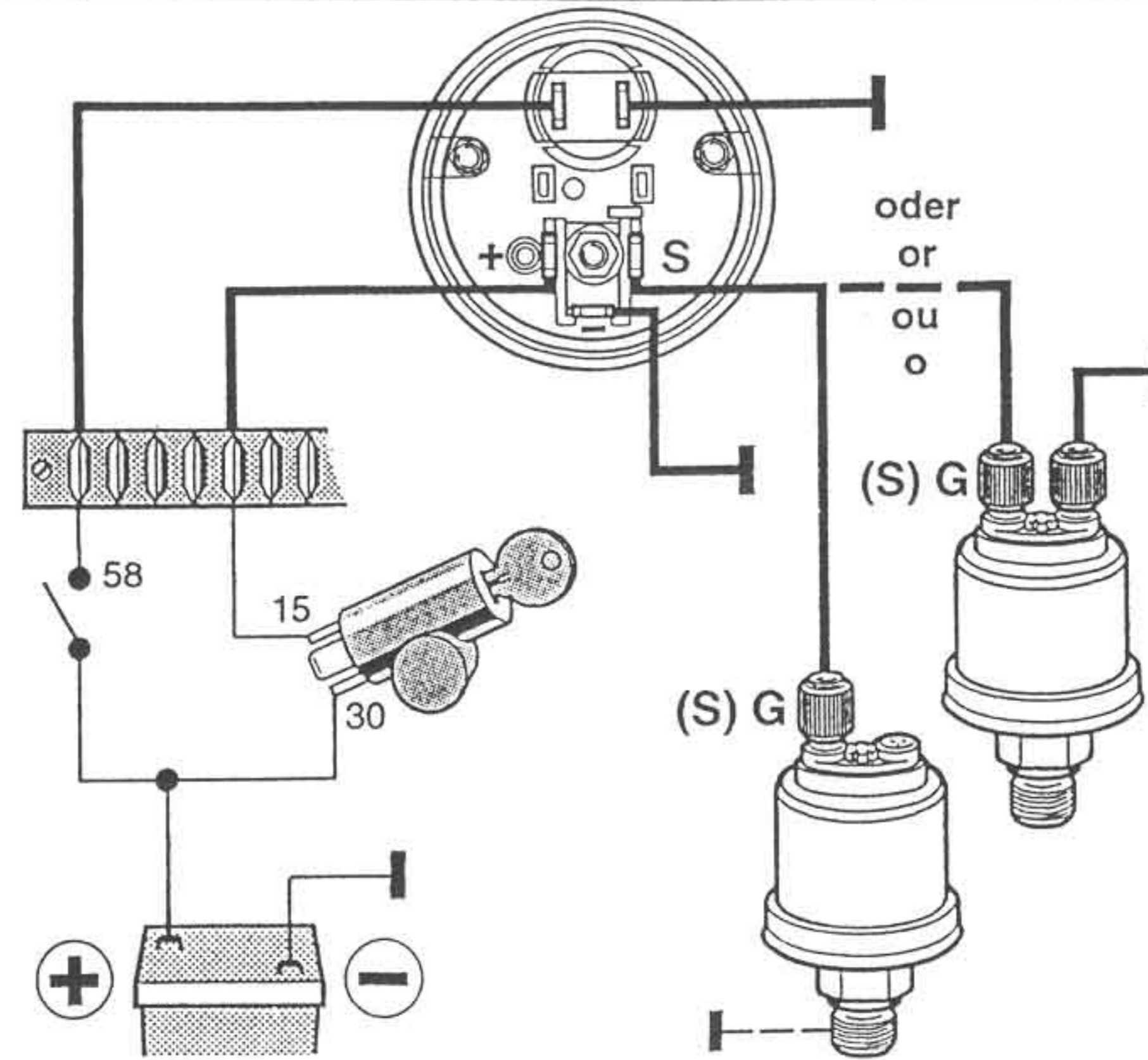
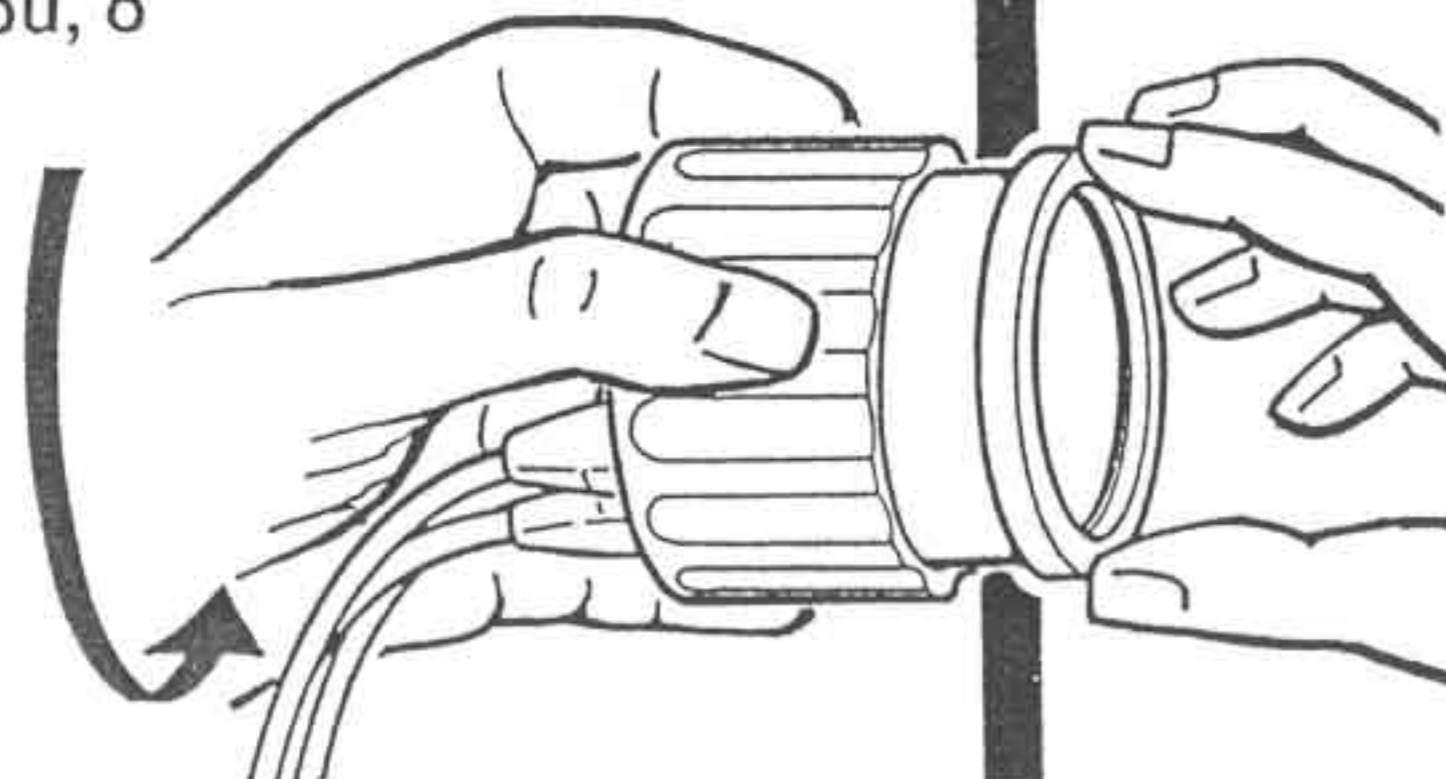

oder, or, ou, o

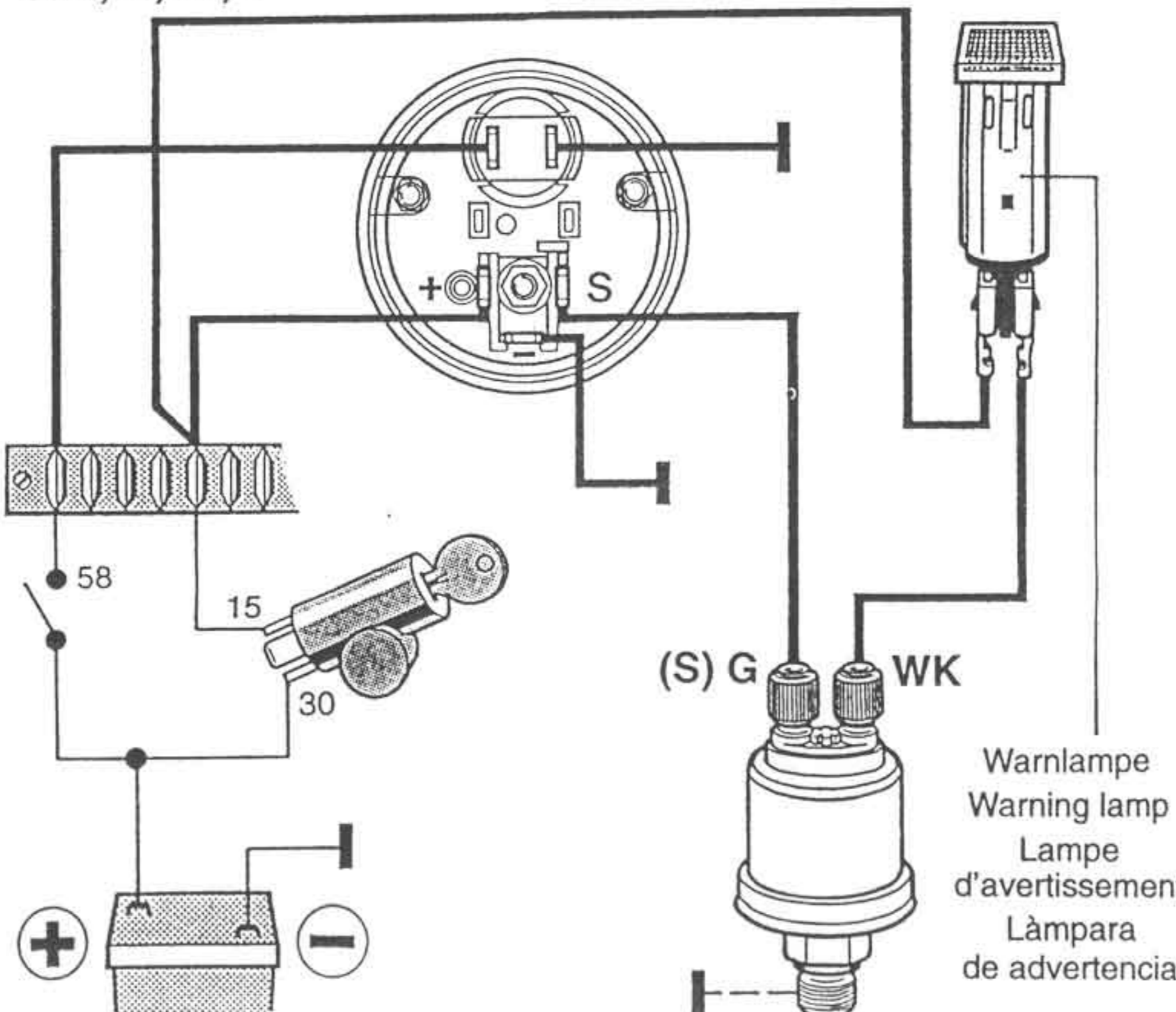

Warnlampe  
Warning lamp  
Lampe  
d'avertissement  
Làmpara  
de advertencia

### Gebereinbauort

An der vom Fahrzeughersteller vorgesehene Stelle im Ölkreislauf (meist anstelle des Öldruckschalters).

### Sensor installation location

At the place provided by the automobile manufacturer in the oil circulation system (most often in place of the oil pressure switch).

### Lieu de montage du capteur

A l'endroit prévu par le constructeur du véhicule dans le circuit d'huile (généralement à la place du commutateur de pression d'huile).

### Lugar de montaje del transmisor

En el lugar de la circulación de aceite previsto por el fabricante del vehículo (en la mayoría de los casos en vez del interruptor de presión de aceite).

### Sicherheitshinweise

Gebereinbau nur bei kaltem Motor.

Bei Arbeiten unter dem Fahrzeug die Sicherheitshinweise des Fahrzeugherstellers beachten.

Beim Entfernen des Öldruckschalters oder der Schraube aus der Bohrung für die Öldruckmessung das auslaufende Öl in einem dafür vorgesehenen Behälter auffangen und den gesetzlichen Vorschriften entsprechend entsorgen.

Nach dem Gebereinbau die erforderliche Menge vorgeschriebenes Öl einfüllen.

### Safety instruction

Sensor installation only when engine is cold.

Comply with the safety instructions of the automobile manufacturer for any work performed under the automobile.

When removing the oil pressure switch or the screw from the drilled hole for the oil pressure measuring system, collect the oil running out of the system in a proper container and dispose of it in accordance with legal regulations.

Following sensor installation, fill up the system with the required quantity of specified oil.



Druckanzeiger

Pressure Gauge

Manomètre

Manómetro

VDO cockpit vision

999 161 011

9/95 A

5/96 B

1-4 3

### Consignes de sécurité

Montage du capteur uniquement lorsque le moteur est froid.

Lors de travaux sous le véhicule, tenir compte des consignes de sécurité du constructeur du véhicule.

Lorsque le commutateur de pression d'huile est retiré ou lorsque la vis est dévissée du perçage pour la mesure de la pression d'huile, récupérer l'huile qui s'écoule dans un récipient prévu à cette fin et l'évacuer conformément aux prescriptions légales.

Une fois le capteur monté, verser la quantité d'huile nécessaire prescrite.

### Advertencias sobre la seguridad

Efectuar el montaje del transmisor solamente mientras el motor esté frío.

Al ejecutar trabajos debajo del vehículo, observar las indicaciones de seguridad del fabricante del vehículo.

Al alejar el interruptor de presión de aceite o del tornillo del taladro para la medición de la presión de aceite, coleccionar el aceite purgado en un recipiente previsto para eso, y evacuarlo conforme a las prescripciones de la ley.

Después de montar el transmisor rellenar la cantidad requerida del aceite prescrito.

Anzugsdrehmoment (Nm max.) beachten.  
Make sure that the correct amount of torque is applied (Nm max.).  
Tenir compte du couple de serrage (Nm max.).  
Observar el par de apriete (Nm máx.).



	max.
M10 x 1	30 Nm
1/8 in. BSPF	30 Nm
1/8 - 27 NPTF	30 Nm
R 1/8 DIN 2999	30 Nm
M12 x 1,5	40 Nm
M12 x 1	50 Nm
M14 x 1,5	60 Nm
1/4 in. BSPF	60 Nm
1/4 - 18 NPTF	60 Nm
3/8 - 18 NPTF	60 Nm
M 16 x 1,5	80 Nm
3/8 - 18 Dryseal NPTF	80 Nm
M 18 x 1,5	100 Nm

(S) G



oder, or, ou, o

(S) G



oder, or, ou, o

(S) G WK



5

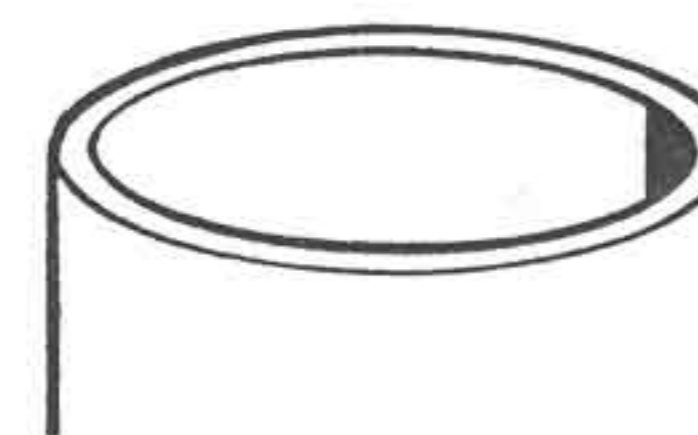
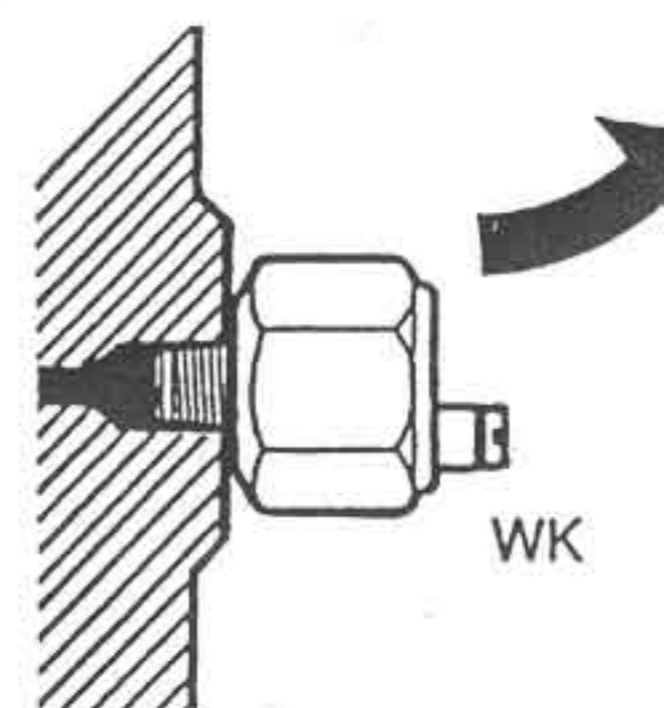

6

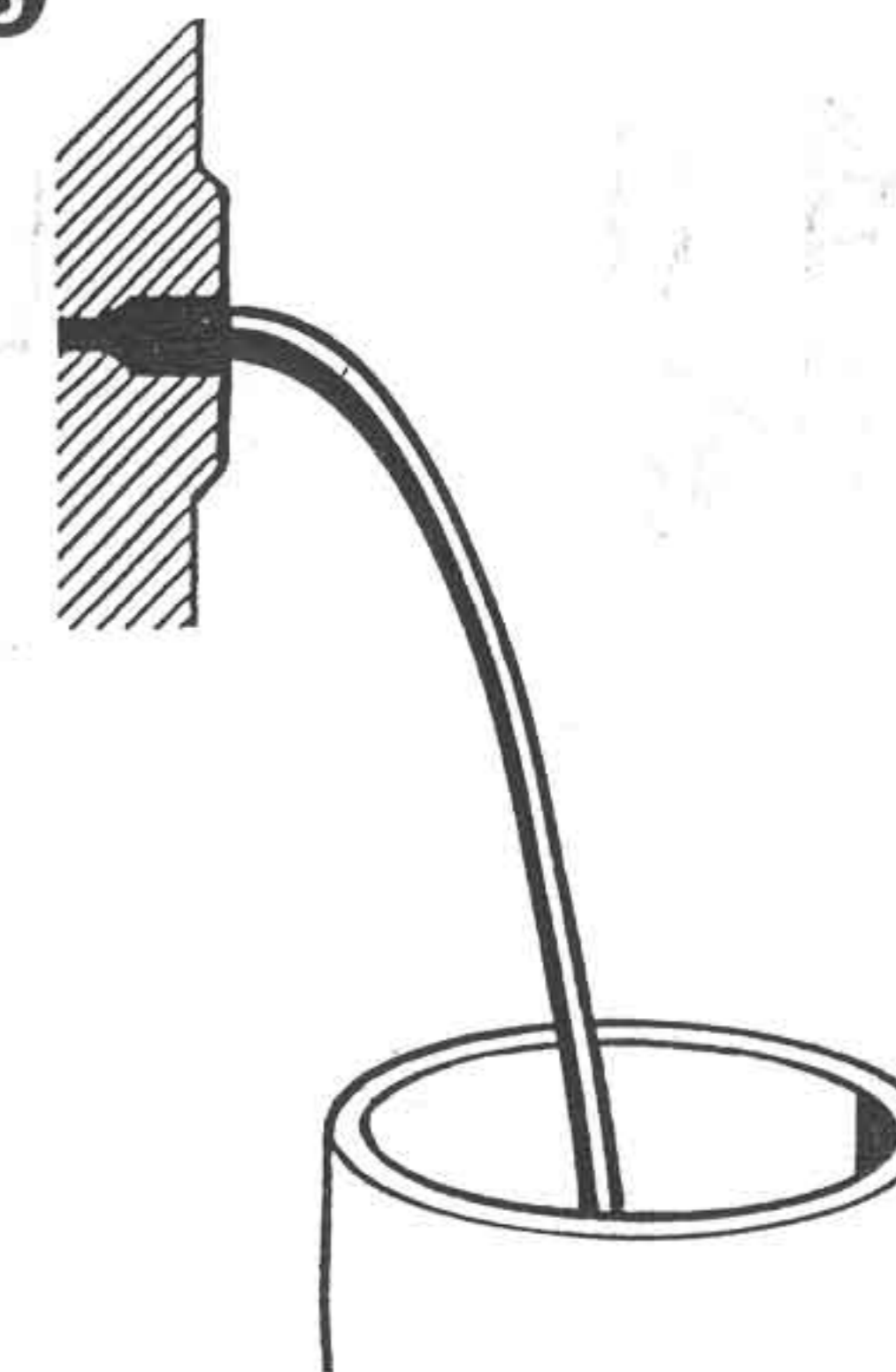

7

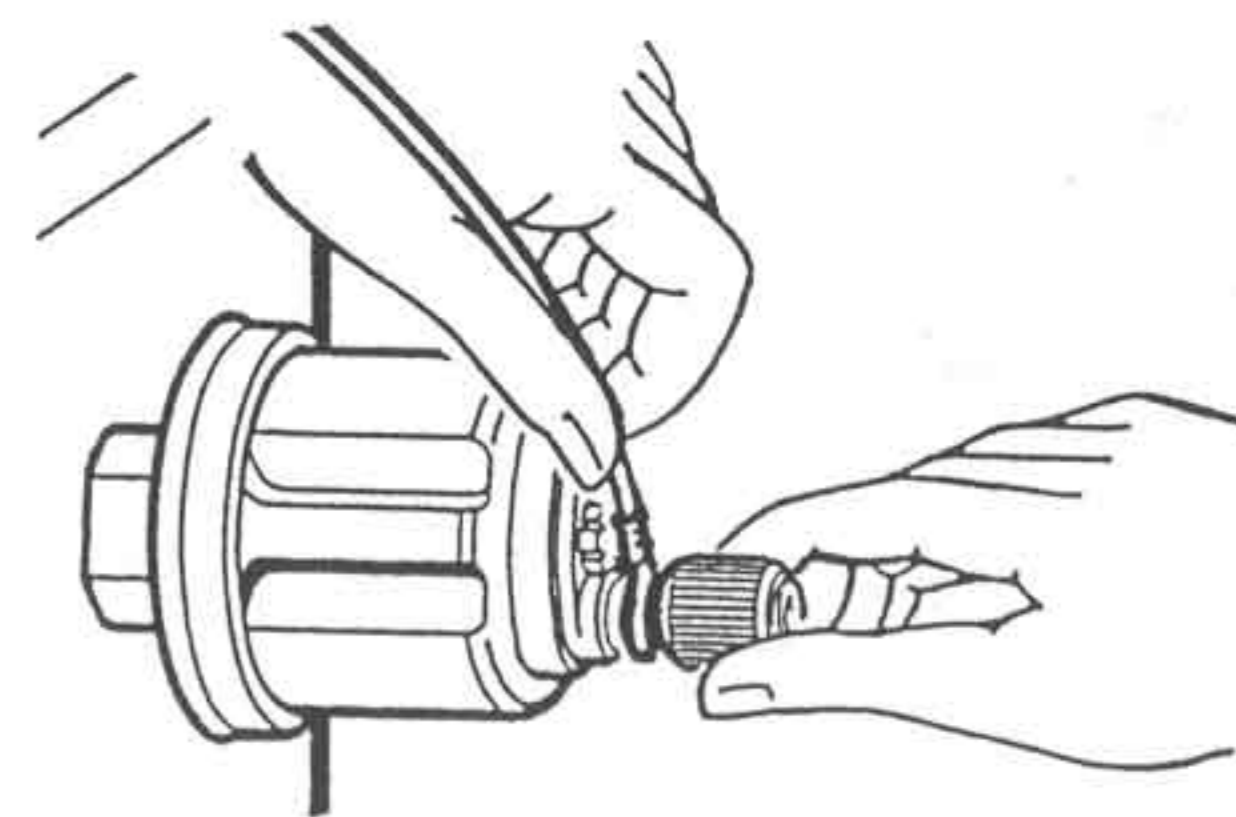
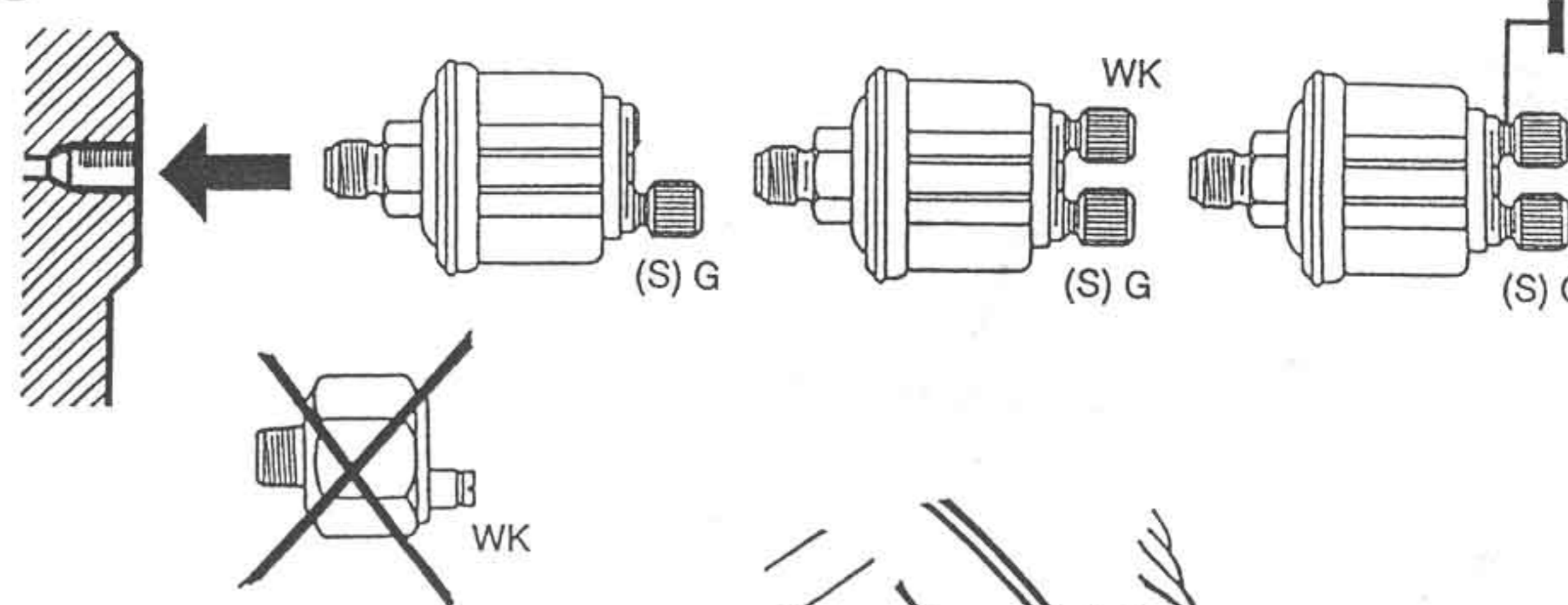

Druckanzeiger

Pressure Gauge

Manomètre

Manómetro

VDO cockpit vision

999 161 011

9/95 A

5/96 B

1-4 4

oder, or, ou, o

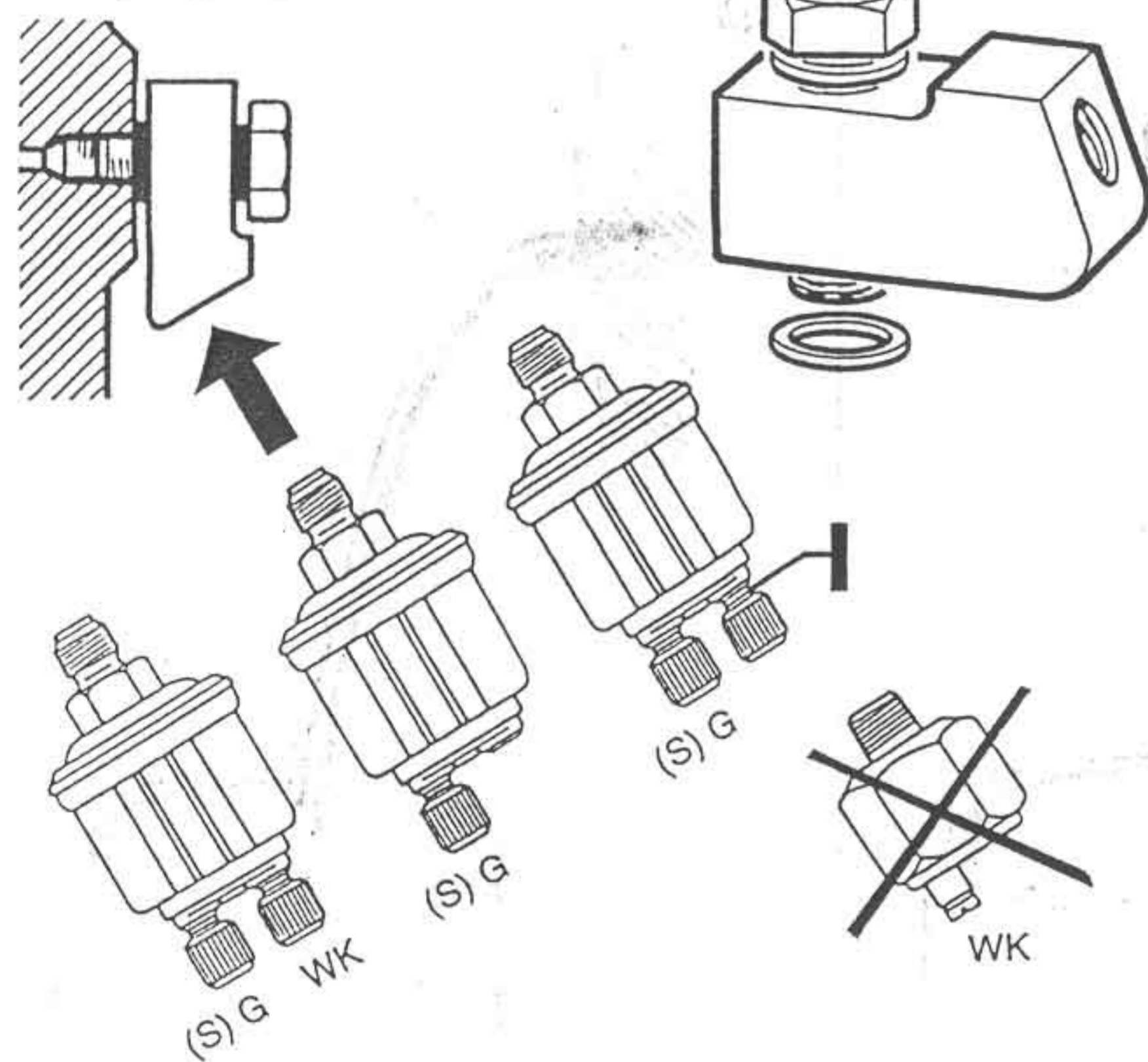

oder  
or  
ou  
o

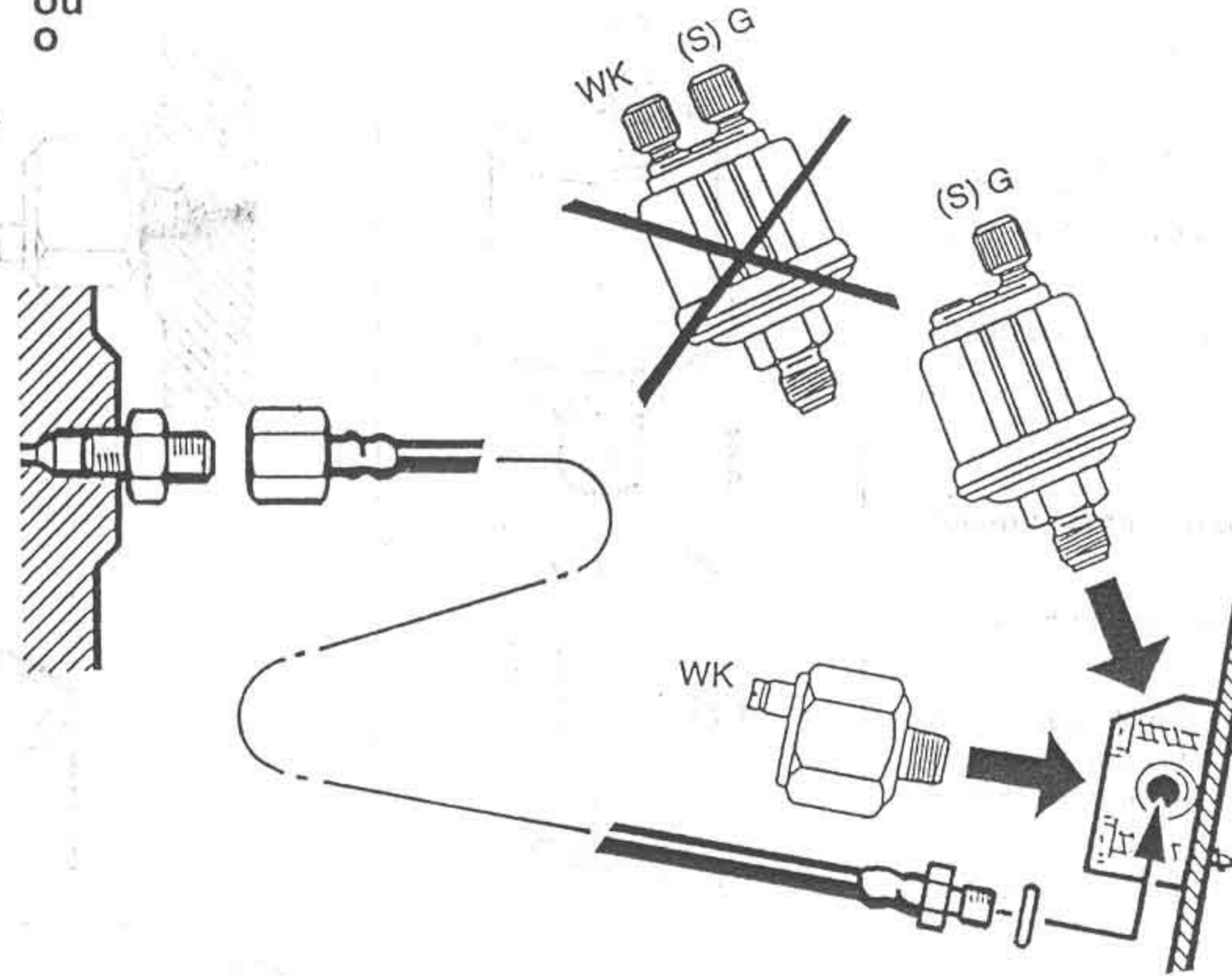

8

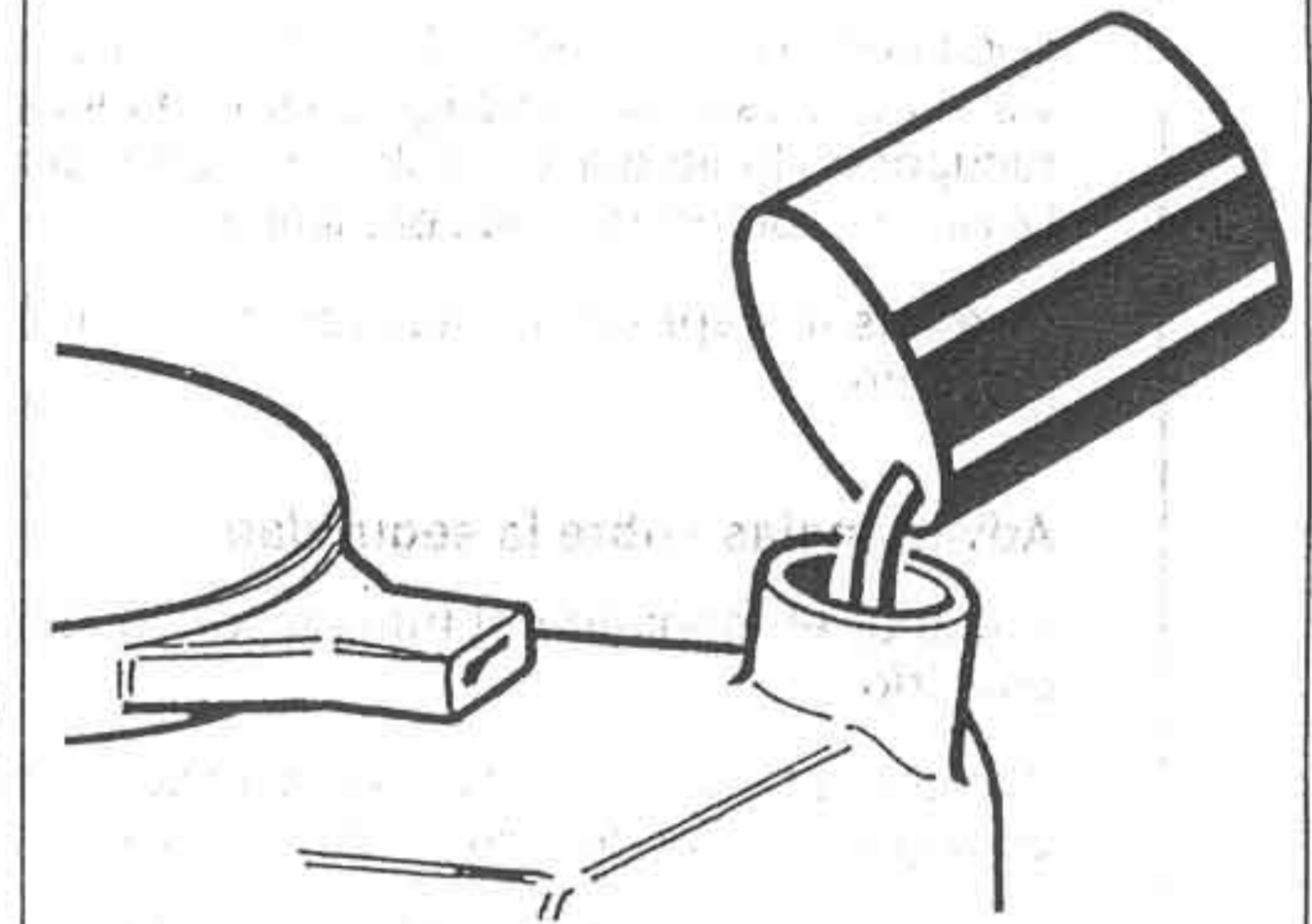

oder  
or  
ou  
o

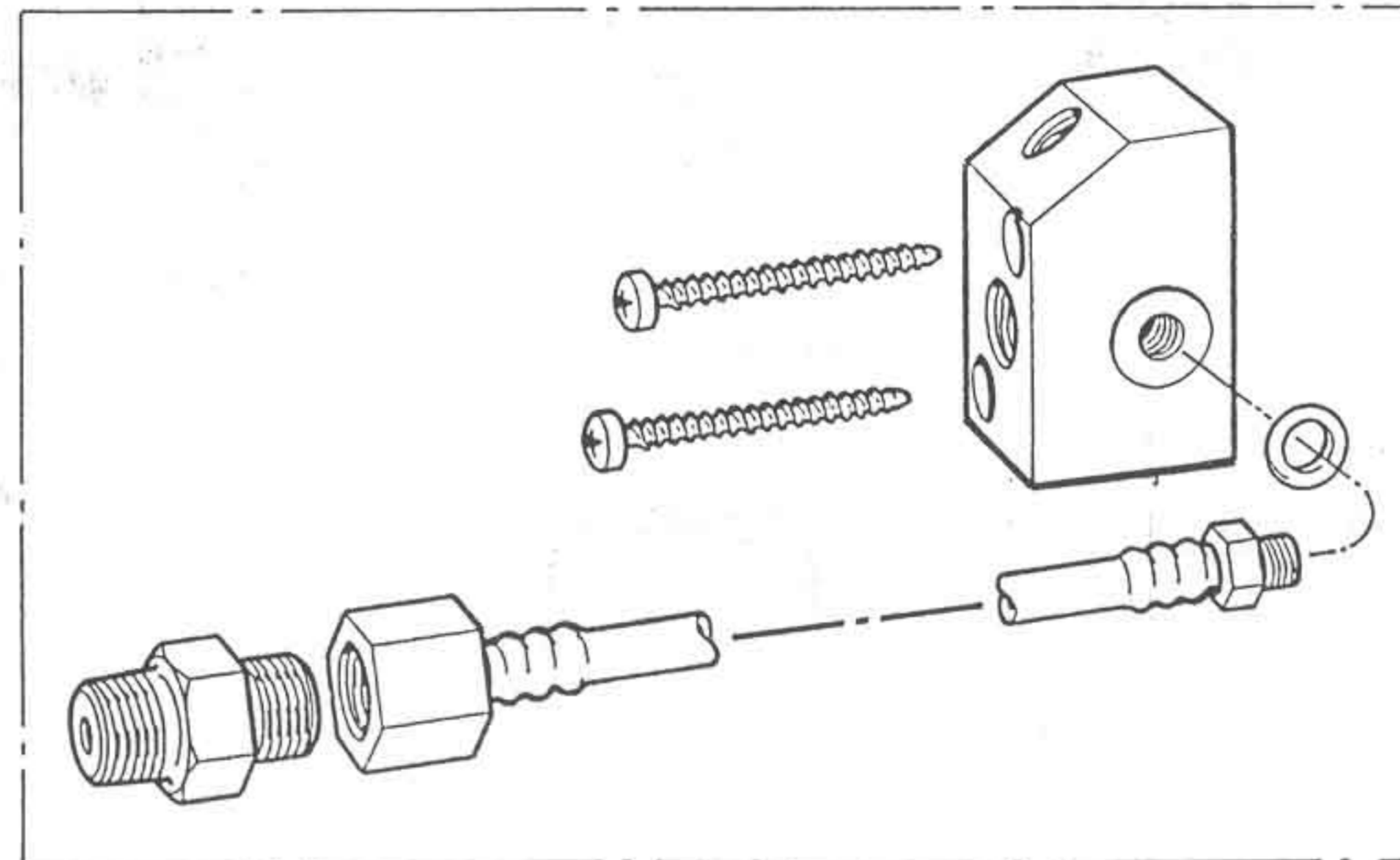
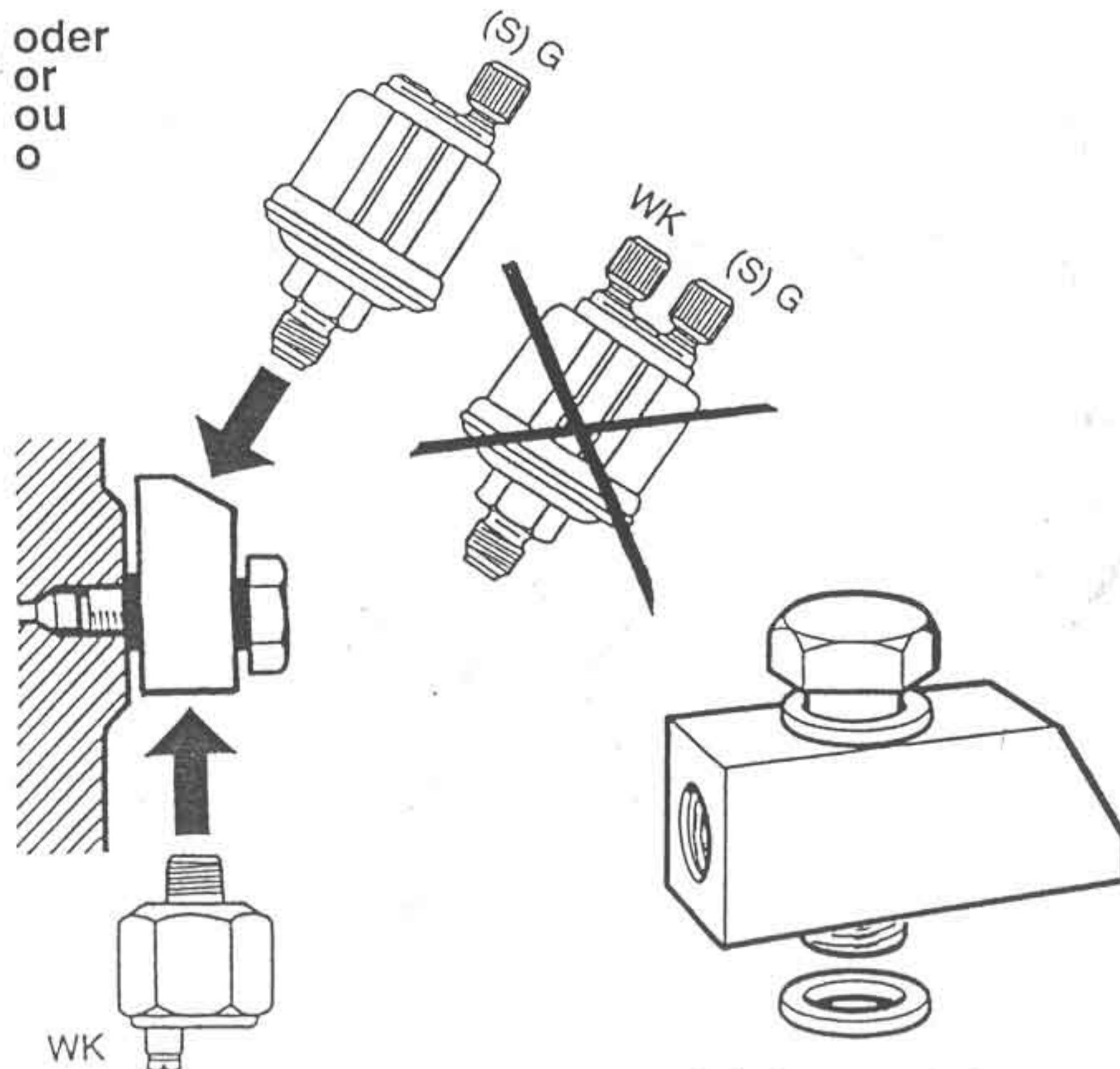

9

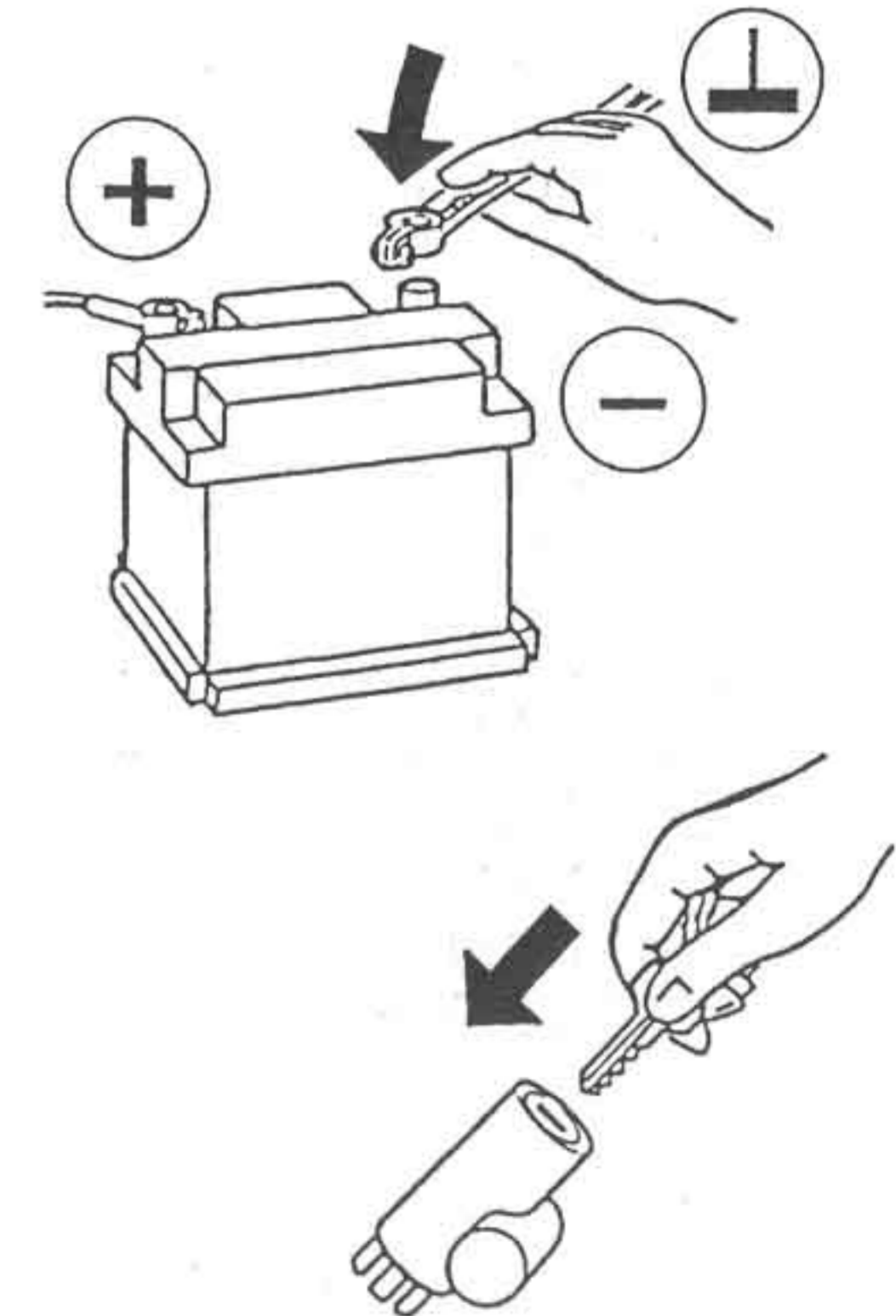

Technische Änderungen vorbehalten

Subject to alteration without notice

Sous réserve de modifications techniques

Reservadas modificaciones técnicas

**Viel Erfolg und Spaß mit eurer neuen VDO Anzeige!**

**© by VW-Rulez.at**

**ThE OnE AnD OnLy PaGe FoR VW, Audi & Seat FaNs !!**